

hold it

Gebruiksaanwijzing / Instruction manual / Gebrauchsanweisung / Instructions d'utilisation

Beste Dubatti gebruiker,

Gefeliciteerd met de aankoop van de Dubatti Smart Bumper Bar. Op dit product zit standaard 2 jaar garantie. Kijk voor de algemene voorwaarden op www.dubatti.com. De Dubatti Bumper Bar is geschikt om te gebruiken in combinatie met de Dubatti buggy Smart E2 en hoger. Het gebruik van dit product kan alleen veilig zijn wanneer het wordt gebruikt volgens de voorschriften. Lees deze gebruiksaanwijzing daarom aandachtig door. Het niet opvolgen van de gebruiksaanwijzing kan de veiligheid van uw kind ernstig schaden. **BELANGRIJK:** Lees zorgvuldig en bewaar voor latere raadpleging.

Dear Dubatti user,

Congratulations on the purchase of the Dubatti Smart Bumper Bar. This product comes with a standard 2-year warranty. See www.dubatti.com for the general terms and conditions. The Dubatti Smart Bumper Bar is compatible to be used with the Dubatti stroller Smart E2 and higher. Using this product can only be safe when used according to these instructions. Please read this instruction manual carefully and store it for future reference. The safety of your child may be affected if these instructions are not followed.

IMPORTANT: Read carefully and keep for future reference.

Sehr geehrte Dubatti Benutzer,

Herzlichen Glückwunsch zum Erwerb der Dubatti Smart Bumper Bar. Dieses Produkt wird mit einer Standardgarantie von 2 Jahren geliefert. Siehe www.dubatti.com für die allgemeinen Geschäftsbedingungen. Der Dubatti Smart Bumper Bar ist für den Dubatti Buggy Smart E2 und höher geeignet. Die Verwendung dieses Produkts ist nur wirklich sicher, wenn er vorschriftsmäßig benutzt wird. Befolgen Sie alle Punkte in dieser Gebrauchsanweisung genau und sorgfältig und heben Sie diese Anweisungen zum späteren Nachschlagen gut auf. Ein Missachten der Gebrauchsanweisung gefährdet die Sicherheit Ihres Kindes. **WICHTIG:** Bitte sorgfältig lesen und für späteres Nachlesen unbedingt aufbewahren.

Cher utilisateur de Dubatti,

Félicitations pour l'achat du Dubatti Smart Bumper Bar. Ce produit bénéficie d'une garantie standard de 2 ans. Voir www.dubatti.com pour les conditions générales. Le Dubatti Smart Bumper Bar peut être utilisé avec le Buggy Dubatti Smart E2 et plus. L'utilisation de ce produit ne peut être sûre que si elle est utilisée conformément les instructions. Veuillez lire attentivement ce mode d'emploi et le conserver pour pouvoir le consulter ultérieurement. La sécurité de votre enfant peut être affectée si ces instructions ne sont pas suivies. **IMPORTANT:** A lire attentivement et à conserver pour référence ultérieure.

INDEX

Uitpakken / Unpack / Entpacken / Déballer

- Onderdelen / Parts / Teile / Pièces 6

Gebruik / Use / Gebrauch / Utilisation

- Monteren / Assembly / Montieren / Monter 7
- Inklappen / Folding / Zusammenklappen / Plier 10
- Demonteren / Disassembly / Demontieren / Démonter 11

Waarschuwingen / Warnings / Warnungen / Avertissements

Onderhoud / Maintenance / Pflege / Maintenance

- Nederlands 13
- English 14
- Deutsch 15
- Français 17

Onderdelen / Parts / Teile / Pièces

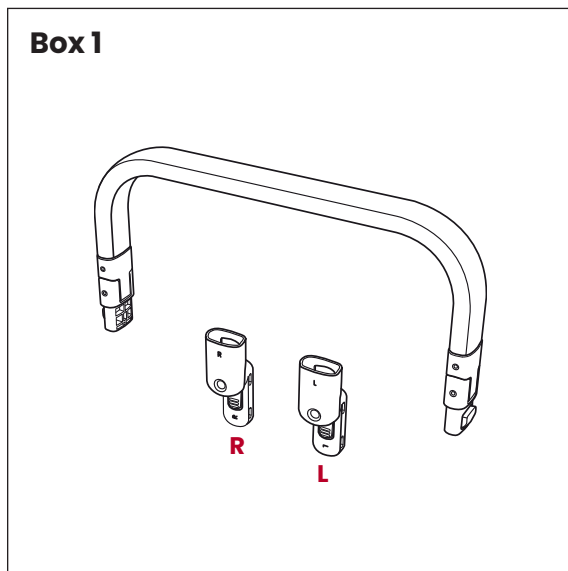

Monteren / Assembly / Montieren / Monter

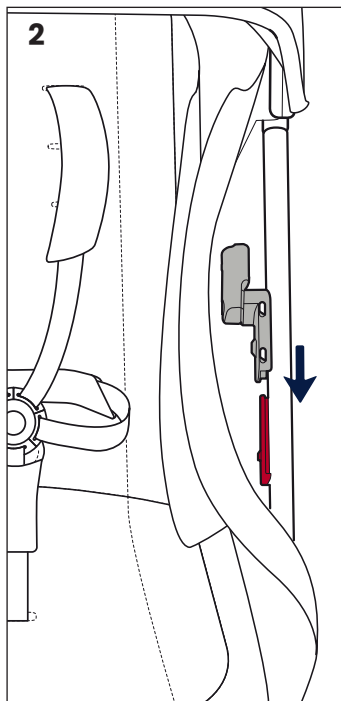
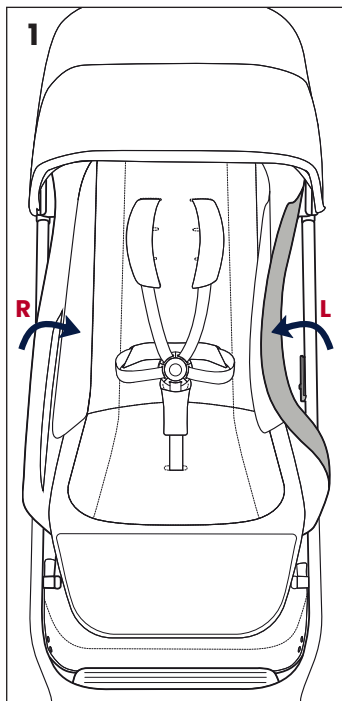

Monteren / Assembly / Montieren / Monter

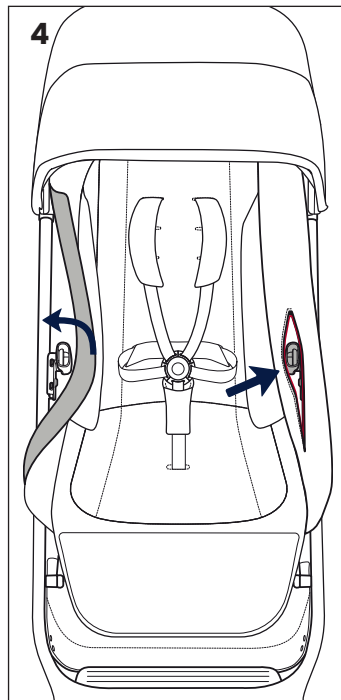
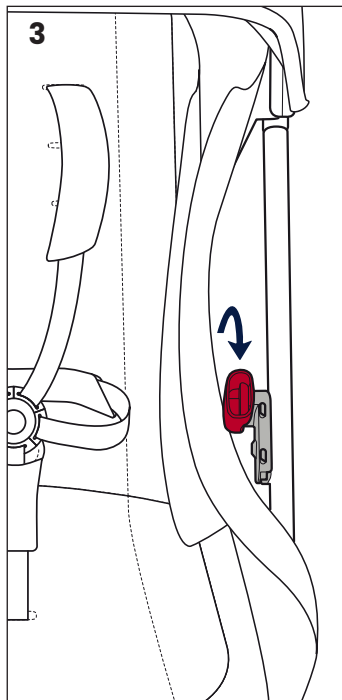

Monteren / Assembly / Montieren / Monter

5

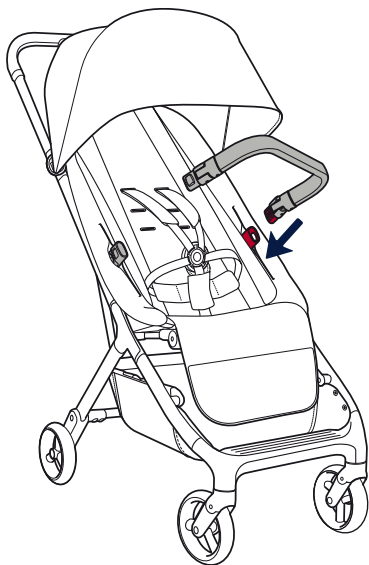

6

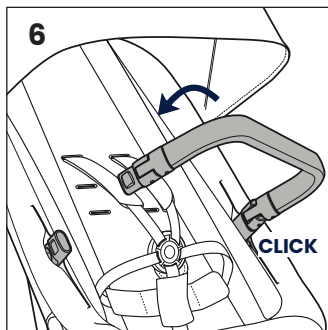

7

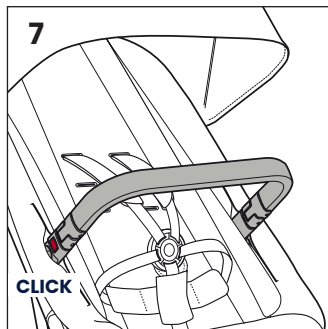

Inklappen / Folding / Zusammenklappen / Plier

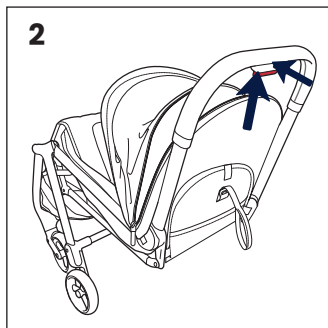
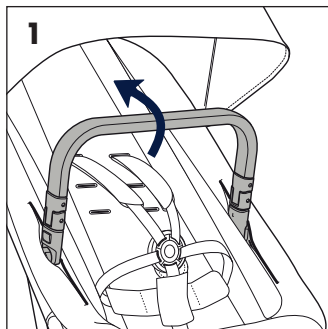
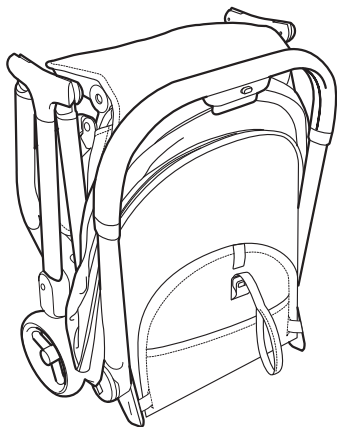

Demonteren / Disassembly / Demontieren / Démonter

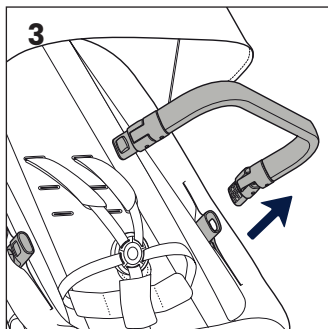
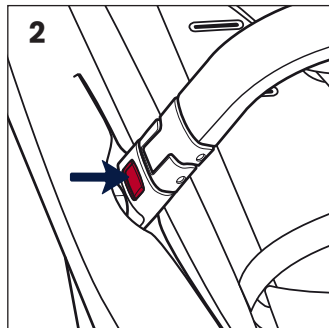
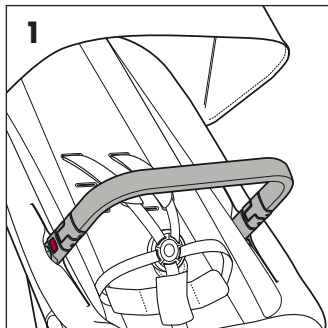

Demonteren / Disassembly / Demontieren / Démonter

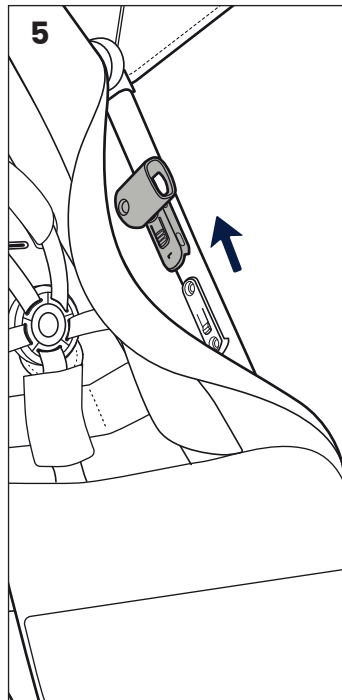
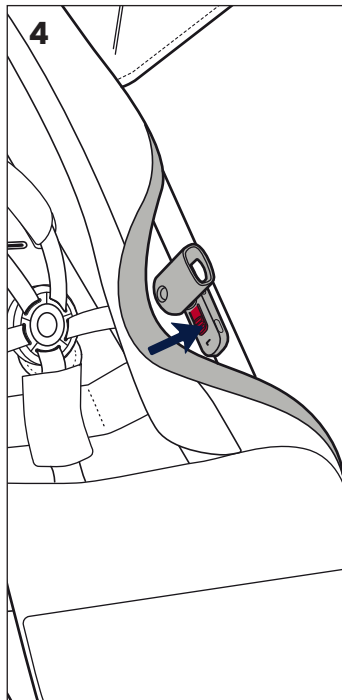

BELANGRIJK: LEES ZORG- VULDIG EN BEWAAR VOOR LATERE RAADPLEGING!

WAARSCHUWINGEN

- De buggy niet optillen aan de Bumper Bar.
- Controleer voor gebruik of de Bumper Bar correct bevestigd is.
- Gebruik altijd de gordelset, ook in combinatie met de Bumper Bar.
- Gebruik het product alleen als alle onderdelen op de juiste manier zijn gemonteerd.
- Gebruik het product niet als een onderdeel kapot, gescheurd, vervormd/verdraaid is of ontbreekt.
- Gebruik alleen Dubatti vervangingsonderdelen.

Onderhoud

- Maak de Bumper Bar regelmatig schoon met een vochtige doek. Gebruik voor hardnekkig vuil een mild schoonmaakmiddel.

Droog het product altijd af met een zachte doek.

- Als de Bumper Bar nat is geworden, laat deze dan goed drogen.
- Stel dit product nooit voor lange tijd bloot aan direct zonlicht. De materialen kunnen hierdoor beschadigen of verkleuren.

IMPORTANT: READ CAREFULLY AND KEEP FOR FUTURE REFERENCE!

WARNINGS

- Do not lift the baby carriage by the Bumper Bar.
- Check that the Bumper Bar is correctly attached before use.
- Always use the harness, also in combination with the Bumper Bar.
- Only use the product if all parts are properly mounted.
- Do not use the product if any part is broken, torn, deformed/twisted or missing.

- Use only Dubatti replacement parts.

Maintenance

- Clean the Bumper Bar regularly with a damp cloth. Use for stubborn dirt a mild cleaning product. Dry the Bumper Bar with a soft cloth.
- When the Bumper Bar got wet, let it dry thoroughly.
- Never expose this product to direct sunlight for long periods of time. This may damage our discolour the materials.

WICHTIG: BITTE SORGFÄLTIG
LESEN UND FÜR SPÄTERES
NACHLESEN UNBEDINGT
AUFBEWAHREN!

WARNUNGEN

- Heben Sie den Buggy nicht an der Bumper Bar an.
- Prüfen Sie vor der Benutzung, ob die Bumper Bar richtig

angebracht ist.

- Verwenden Sie immer den Gurtsatz, auch in Kombination mit der Bumper Bar.
- Verwenden Sie das Produkt nur, wenn alle Teile korrekt angebracht sind.
- Benutzen Sie das Produkt nicht, wenn ein Teil gebrochen, gerissen, verformt/verdreht ist oder fehlt.
- Verwenden Sie nur Dubatti-Ersatzteile.

Wartung

- Reinigen Sie die Bumper Bar regelmäßig mit einem feuchten Tuch. Verwenden Sie bei hartnäckigem Verschmutzungen ein mildes Reinigungsmittel. Trocknen Sie das Produkt immer mit einem weichen Tuch ab.
- Wenn der Bumper Bar nass geworden ist, lassen Sie ihn gründlich trocknen.
- Setzen Sie den Kinderwagen niemals über einen längeren Zeitraum direkter Sonneneinstrahlung aus. Dadurch können die Materialien beschädigt oder verfärbt werden.

IMPORTANT: LIRE ATTEN- TIVEMENT ET CONSERVER POUR UN USAGE ULTÉRIEUR

AVERTISSEMENTS

- Ne pas soulever le buggy par la Bumper Bar.
- Vérifier que la Bumper Bar est correctement fixée avant de l'utiliser.
- Toujours utiliser le kit de ceinture, également en combinaison avec la Bumper Bar.
- N'utilisez le produit que si toutes les pièces sont correctement montées.
- Ne pas utiliser le produit si une pièce est cassée, déchirée, déformée/tordue ou manquante.
- N'utiliser que des pièces de rechange Dubatti.

Maintenance

- Nettoyez régulièrement le BumperBar à l'aide d'un chiffon humide. En cas de saleté tenace, utilisez un produit de nettoyage doux. Séchez le produit avec un chiffon doux.
- Lorsque le BumperBar est mouillé, laissez-le sécher complètement.
- Ne jamais exposer ce produit à la lumière directe du soleil pendant de longues périodes. Cela pourrait endommager ou décolorer les matériaux.

Discover more dubatti.com

Timgro BV

Hogeveldseweg 2, 4041 CP Kesteren, The Netherlands

sales@dubatti.com

24-05-2023

De informatie in dit document is onderhevig aan verandering zonder kennisgeving. Timgro BV is niet aansprakelijk voor technische fouten of omissies in dit document. Het gekochte product kan afwijken van het product zoals beschreven in deze gebruikershandleiding.

The information contained herein is subject to change without notice. Timgro BV shall not be liable for technical errors or omissions contained herein. The purchased product may differ from the product as described in this user guide.

Änderungen der enthaltenen Informationen ohne Vorankündigung vorbehalten. Timgro BV übernimmt keine Haftung für enthaltene technische Fehler oder Auslassungen. Das gekaufte Produkt kann von dem in dieser Gebrauchsanweisung beschriebenen Produkt abweichen.

Les informations contenues dans ce document sont susceptibles d'être modifiées sans préavis. Timgro BV n'est pas responsable des erreurs ou omissions techniques dans ce document. Le produit acheté peut différer du produit décrit dans ce manuel d'utilisation.